

HYGIENISCHER EDELSTAHL DER GESAMTEN SERIE 300, IP69K

Die ERD-Serie 300 aus Edelstahl verfügt über hygienische Konstruktionsprinzipien und die Schutzart IP69K (statisch). Verfügbar in den Größen 22, 25 und 30 wird der ERD nach Kundenwunsch in den Hublängen bis 1,21 m und einer Kraft bis 35 kN hergestellt.

ERD

KONSTRUKTION AUS EDELSTAHL DER SERIE 300

- Serie 300 aus korrosionsbeständigem Edelstahl
- Vereinfacht und senkt die Kosten der Maschinenausführung, indem die Notwendigkeit für Schutzvorrichtungen um die Standardantriebe entfällt

• VIELFÄLTIGE GEWINDETECHNOLOGIEN

ZUR AUSWAHL STEHEN:

- Kugelmuttern bieten Effizienz zu kostengünstigem Preis; spielarme Konstruktion verfügbar
- Rollgewindemuttern bieten die höchst erzielbaren Werte für Schubkraft und Lebensdauer



USDA SCHABER

- Verfügbar mit der USDA-zertifizierten **HYGI** Option



• GLATTE AUSSENSEITE

- Diese Konstruktion dient zur einfachen Reinigung und Vermeidung von Bakterienwachstum

• SCHWEISSNÄHTE

- Ohne Zwischenräume zur Vereinfachung der Reinigung und zur Vermeidung von Bakterienwachstum

• DAUERHAFTES IP69K-DICHTUNGEN

- Polyurethan für IP69K Schutzklasse und Widerstandsfähigkeit gegenüber ätzende Abwaschung
- Kompatibel um an Ort und Stelle zu reinigen

Volumetrische Füllung



Die HYGI-Option wird für die Produktkontaktzone mit Produkten empfohlen. Anforderungen finden Sie im Tolomatic-Dokument Nr. 2190-4003

Anwendungen:

- Ausrichtung
- Förderbänder
- Zerkleinern
- Schneiden
- Kippen
- Füllen
- Türen öffnen/schließen
- Deckel öffnen/schließen
- Verpackungsanlagen
- Hobeln
- Sortieren
- Verdrängerpumpen und weitere!

Verfügbare Optionen:

Montage

Frontflansch, Fuß, Halterung mit Drehzapfen

Sensoren

Mit Montageklammer

Umweltschutz

Schmiermittel in Lebensmittelqualität, USDA-zugelassene/r Schaber/Klammer

HYGIENISCHER EDELSTAHL DER GESAMTEN SERIE 300, IP69K

Technische Angaben (metrische Messwerte)

Abmessungen GRÖSSE: 22, 25, 30

ERD

ERD GRÖSSE	MAXIMALER HUB*	SCHRAUBENCODE	GEWINDESTEIFUNG		SPIEL	MAX. SCHUB	DYNAMISCHE TRAGZAHL		
			mm/rev	mm/300mm					
22	1000	BN02	12,70	0,10	0,38	7117	12615		
		BN05	5,08	0,08	0,38	4226	7224		
		BNM05	5,00	0,05	0,10	4448	8710		
		BNM10	10,00	0,05	0,10	4003	5400		
		BNM20	20,00	0,10	0,10	4448	11387		
		RNM04	4,00	0,01	0,03	7562	24808		
	609,6	RNM05	5,00	0,01	0,03	7562	24808		
		RNM10	10,00	0,01	0,03	3781	30270		
		25	1000	BN01	25,40	0,102	0,05	3163	11120
				BN02	12,70	0,102	0,05	6330	29100
BN04	6,35			0,102	0,05	12660	23300		
BNM05	5,00		0,051	0,10	8896	15101			
BNM10	10,00		0,051	0,10	7784	15000			
BNM25	25,00		0,102	0,13	3114	11285			
914,4	RNM04	4,00	0,0102	0,03	14679	56768			
	RNM05	5,00	0,0102	0,03	14679	56768			
	RNM10	10,00	0,0102	0,03	6672	56768			
30	1219	BN04	6,35	0,102	0,38	20017	31774		
		BNM05	5,00	0,051	0,10	13345	29865		
		BNM10	10,00	0,051	0,10	13122	33255		
		BNM20	20,00	0,051	0,13	8207	24590		
	1219	RNM05	5,00	0,010	0,03	34999	56768		
		RNM10	10,00	0,010	0,03	35332	56768		

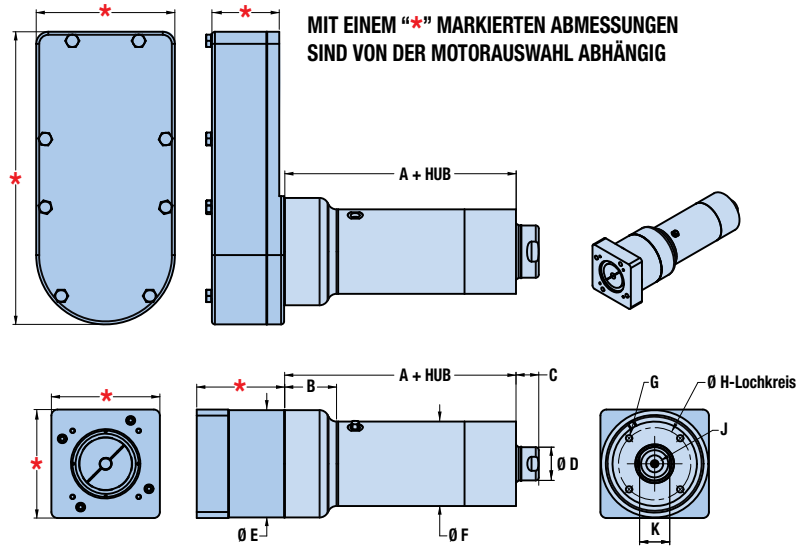

	A	B	C	D	Ø E	Ø F	
ERD22	mm	187,33	42,88	17,8	27,99	74,9	56,9
ERD25	mm	243,74	54,66	23,9	35,00	113,0	88,9
ERD30	mm	243,74	54,66	23,9	54,99	113,0	88,9

	G	Ø H	
ERD22	mm	M6 x 1,0 - 6H ∇ 12,0 (0,47")	45,49
ERD25	mm	M8 x 1,25 - 6H ∇ 16,0 (0,63")	76,20
ERD30	mm	M8 x 1,25 - 6H ∇ 16,0 (0,63")	76,20

	J	K	
ERD22	mm	M12 x 1,25 ∇ 33,0 (0,88")	25,40
ERD25	mm	M20 x 1,5 ∇ 25,4 (1,00")	31,75
ERD30	mm	M27 x 2,0 ∇ 33,0 (1,30")	50,80



**UMFASSENDE
INFORMATIONEN, SOFTWARE
ZUR GRÖSSENBESTIMMUNG
UND KONFIGURIERTE
MODELLE VERFÜGBAR BEI:
www.tolomatic.com**



UNTERNEHMEN MIT
QUALITÄTSSYSTEM
ZERTIFIZIERT VON DNV GL
= ISO 9001 =
Zertifizierte Seite: Hamel, MN

EUROPE
Tolomatic Europe GmbH
Zeilweg 42
60439 Frankfurt am Main
Deutschland
Telefon: +49 69-2045-7837
EuropeSales@tolomatic.com

CHINA
**Tolomatic Automation Products
(Suzhou) Co. Ltd.**
(ServoWeld® inquiries only)
No. 60 Chuangye Street, Building 2
Huqiu District, SND Suzhou
Jiangsu 215011 - P.R. China
Telefon: +86 (512) 6750-8506
Fax: +86 (512) 6750-8507
ServoWeldChina@tolomatic.com

USA
3800 County Road 116
Hamel, MN 55340, USA
Telefon: (763) 478-8000
Fax: (763) 478-8080
Toll-Free: **1-800-328-2174**
sales@tolomatic.com
www.tolomatic.com

Alle Marken und Produktnamen sind Warenzeichen oder eingetragene Warenzeichen ihrer jeweiligen Eigentümer. Die in diesem Dokument zusammengestellten Informationen gelten zum Zeitpunkt der Drucklegung als genau. Tolomatic übernimmt keine Verantwortung für die Verwendung der Informationen oder für Fehler in diesem

Dokument. Tolomatic behält sich das Recht vor, Änderungen am Aufbau oder der Funktionsweise der hier beschriebenen Geräte und der mit ihnen in Verbindung stehenden Bewegungsprodukte ohne vorherige Ankündigung vorzunehmen. Die Informationen in diesem Dokument können ohne Vorankündigung geändert werden.

Die aktuellen technischen Daten finden Sie auf www.tolomatic.com